

1 Sicherheit

Diese Installationsanleitung unterstützt eine sichere Installation der G4 Montageplatte Pro zur Verwendung nach dem bestimmungsgemäßen Gebrauch:

Die G4 Montageplatte Pro dient der langfristigen, aber lösbaren Befestigung von Lithiumbatterien der G4-Serie in Fahrzeugen.

Beachten Sie die aufgeführten Sicherheitshinweise.

VORSICHT! Verletzungsgefahr durch Einklemmen von Fingern während der Montage.

2 Lieferumfang

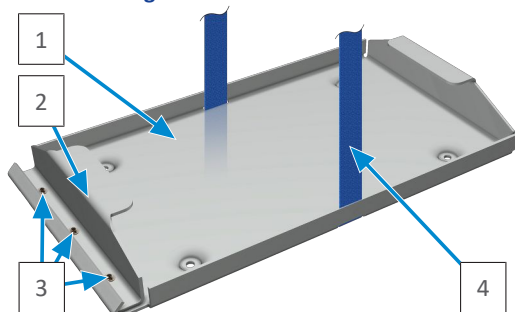

1	Montageplatte	2	Halteklammer
3	Zylinderschraube TX M5x6 (3 Stk.)	4	Spanngurt 25 mm × 1,4 m mit Klemmschloss

3 Technische Daten

Variante	100 Ah	280 Ah
Artikelnummer	1051009041	1051009042
Material	Edelstahl 2 mm	Edelstahl 2 mm
Abmessungen (L × B × H)	356,5 × 202 × 50 mm	453,5 × 202 × 50 mm
Gewicht	1,62 kg	1,98 kg

4 Montage

4.1 Vorbereitung

WARNUNG! Gerätedefekt durch fehlerhafte Montage.

Beachten Sie die Voraussetzungen für den Montageort im Fahrzeug:

- Wählen Sie eine stabile, waagerechte Fläche, die fest im Fahrzeug verbaut ist.
- Vergewissern Sie sich, dass am Montageort eine Verschraubung mit Gewindeschrauben und Muttern (M6) möglich ist.
WARNUNG! Verwenden Sie keine Blech- oder Holzschrauben.

HINWEIS! Falls die Rückseite der Montagefläche nicht zugänglich sein sollte, empfiehlt LEAB die Verwendung von Einschlag- oder Blindnietmuttern.

- Stellen Sie sicher, dass am Montageort ausreichend Platz für den Einbau und späteren Betrieb der Lithiumbatterie G4 sowie der Anschlussleitungen vorhanden ist.

4.2 Einbau

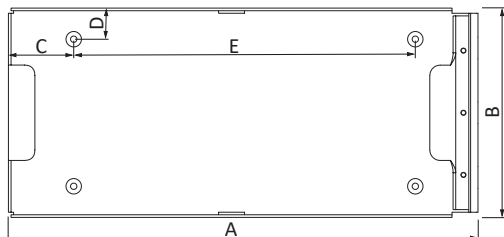

Maße	100 Ah	280 Ah
A	356,5 mm	453,5 mm
B	202 mm	202 mm
C	47,5 mm	63 mm
D	30 mm	30 mm
E	239 mm	330 mm

1. Zeichnen Sie am gewünschten Montageort die Stellen für die 4 Bohrlöcher an. Nutzen Sie dazu die Montageplatte [1] als Schablone.
2. Bohren Sie die Löcher und bereiten Sie diese für die Verschraubung vor.
3. Führen Sie zur späteren Befestigung der Lithiumbatterie G4 den Spanngurt [4] unterhalb des Bodens der Montageplatte durch die beiden seitlichen Langlöcher.
4. Schrauben Sie die Montageplatte fest.
 ⇨ Der Einbau der Montageplatte ist abgeschlossen.

5 Verwendung

HINWEIS! Beachten sie auch das Benutzungshandbuch der Lithiumbatterie G4.

1. Lösen Sie die 3 Schrauben TX M5x6 [3], um die Halteklammer [2] zu entfernen.
2. Verlegen Sie alle Anschlussleitungen, die nach dem Einsetzen der Lithiumbatterie G4 in die Montageplatte nicht mehr zugänglich sind.
3. Schieben Sie die Lithiumbatterie G4 in Längsrichtung bis zum Anschlag in die Montageplatte.
4. Setzen Sie die Halteklammer wieder ein, sodass deren obere Haltelasche in die Tragemulde der Lithiumbatterie G4 ragt.
5. Schrauben Sie die Halteklammer mit den 3 Schrauben TX M5x6 fest (empfohlenes Anzugsdrehmoment: 6 Nm).
HINWEIS! Um ein unbeabsichtigtes Lösen der Schrauben zu verhindern, verwenden Sie einen Schraubensicherungslack, z. B. Loctite243.
6. Sichern Sie die Lithiumbatterie G4 mit dem Spanngurt [4].
7. Schließen Sie alle benötigten Leitungen an der Lithiumbatterie G4 an.
 ⇨ Die Lithiumbatterie G4 ist mit der Montageplatte im Fahrzeug eingebaut.